

**Księga  
identyfikacji  
wizualnej  
powiatu  
kieleckiego**

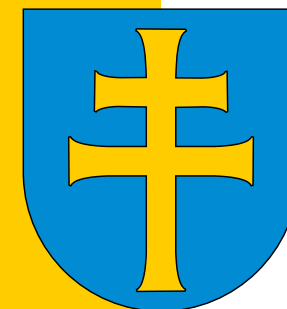



# 0 • Spis treści

## 1. Herb, flaga, logotyp

- 05 1.1 Herb i flaga powiatu
- 06 1.2 Herb powiatu - zasady użycia
- 07 1.3 Flaga powiatu - zasady użycia
- 08 1.4 Konstrukcja herbu
- 09 1.5 Logo powiatu kieleckiego
- 10 1.6 Pole ochronne znaku
- 11 1.7 Konstrukcja logotypu
- 12 1.8 Kolorystyka
- 13 1.9 Warianty kolorystyczne logotypu - wersja podstawowa  
achromatyczna i monochromatyczna (skala szarości)
- 14 1.10 Warianty kolorystyczne logotypu - wersja pozioma  
achromatyczna i monochromatyczna (skala szarości)
- 15 1.11 Warianty tła
- 16 1.12 Niedozwolone wersje znaku

## 2. Logotyp w wersjach wydziałowych i jednostkach powiatu

- 18 2.1 Logotyp w wersjach wydziałowych
- 19 2.2 Warianty kolorystyczne logotypów wydziałowych - wersja  
podstawowa achromatyczna
- 20 2.3 Warianty kolorystyczne logotypów wydziałowych - wersja  
podstawowa achromatyczna w kontrze
- 21 2.4 Warianty kolorystyczne logotypów wydziałowych - wersja  
podstawowa monochromatyczna
- 22 2.5 Znaki jednostek powiatu

## 3. Materiały drukowane i biurowe

- 26 3.1 Typografia podstawowa i uzupełniająca
- 27 3.2 Papier firmowy urzędowy
- 28 3.3 Wizytówka
- 29 3.4 Papier firmowy okolicznościowy

- 30 3.5 Papier firmowy jednostek podległych
- 31 3.6 Koperta urzędowa
- 32 3.7 Teczka
- 33 3.8 Dyplom
- 34 3.9 List gratulacyjny
- 35 3.10 Wizytownik
- 36 3.11 Projekt roll-upu
- 37 3.12 Projekt banerów reklamowych
- 38 3.13 Slogan promocyjny
- 39 3.14 Karta rejestracji czasu pracy. Identyfikator
- 40 3.15 Stopka do e-maila

## 4. Komunikacja wewnętrzna i zewnętrzna

- 42 4.1 Tabliczka informacyjna przydrzwiowa
- 43 4.2 Tablica kierunkowa. Tablica informacyjna
- 44 4.3 Tablica zewnętrzna
- 45 4.4 Przykład tablicy zewnętrznej na budynku jednostki  
powiatu kieleckiego

## 5. Gadżety promocyjne

- 47 5.1 Kubki
- 48 5.2 Ołówek
- 49 5.3 Długopis z grawerem
- 50 5.4 Pendrive

# 01

Herb,  
flaga,  
logotyp

# 1.1 Herb i flaga powiatu

**Herb powiatu kieleckiego** - herb powiatu kieleckiego przedstawia tarczę renesansową zaokrągloną od podstawy i wypełnioną błękitnym tłem. W polu tarczy umieszczony jest podwójny krzyż patriarchalny koloru złotego. Motyw krzyża zaczerpnięto z relikwiarza znajdującego się w Opactwie Świętego Krzyża.

**Flaga powiatu kieleckiego** - posiada kształt prostokąta o stosunku boków 5/7. W polu wypełnionym błękitnym tłem umieszczono krzyż patriarchalny koloru złotego. Motyw krzyża zaczerpnięto z relikwiarza znajdującego się w Opactwie Świętego Krzyża.

Herb i flaga stanowi własność powiatu kieleckiego i podlega ochronie prawnej.

Herb i flaga powiatu mogą być używane i wykorzystywane w sposób zapewniający im należyłą cześć i szacunek oraz prestiż i powagę przewidzianą dla insygniów władzy.

Używanie herbu i flagi nie może godzić w dobre imię, obyczaje, prestiż i interes, powiatu.

Herb i flaga powiatu mogą być wykorzystywane i używane tylko w kształcie, proporcjach i kolorach zgodnych z wzorami zatwierdzonymi w uchwale Rady Powiatu w Kielcach.

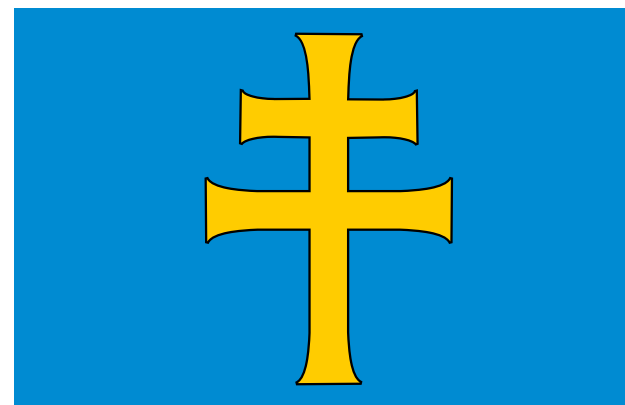
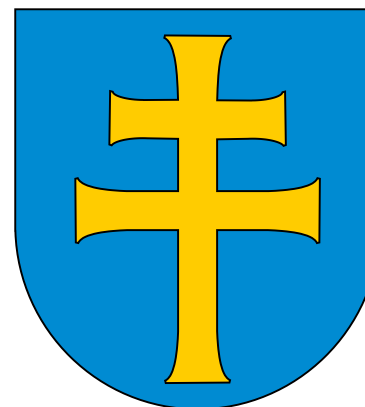

## 1.2 Herb powiatu - zasady użycia

Zasady i warunki używania herbu powiatu kieleckiego określone zostały w uchwale nr XIX / 56/ 2016 Rady Powiatu w Kielcach z dnia 26 września 2016 r.

1. Prawo używania herbu powiatu kieleckiego przysługuje organom powiatu, Starostwu Powiatowemu w Kielcach oraz powiatowym jednostkom organizacyjnym.
2. Wizerunek herbu może być używany przez inne podmioty, nieokreślone w ust. 1, do celów niekomercyjnych lub komercyjnych pod warunkiem uzyskania zgody Zarządu Powiatu w Kielcach.
3. Zarząd Powiatu w Kielcach udziela zgody podmiotom, o których mowa w ust. 2, na odpłatne korzystanie z wizerunku herbu powiatu, zawierając z nimi stosowne umowy. W szczególnie uzasadnionych przypadkach zarząd może udzielić zgody na nieodpłatne korzystanie z herbu powiatu przez podmiot prowadzący działalność charytatywną, inną działalność społeczną leżącą w interesie powiatu i jego mieszkańców albo wiążącą się z historią lub promocją powiatu.
4. Herb powiatu umieszcza się na budynkach, w pomieszczeniach urzędowych oraz salach posiedzeń, należących do organów powiatu kieleckiego, powiatowych jednostek organizacyjnych oraz innych miejscach, w których umieszczenie herbu nie narusza jego powagi i znaczenia.

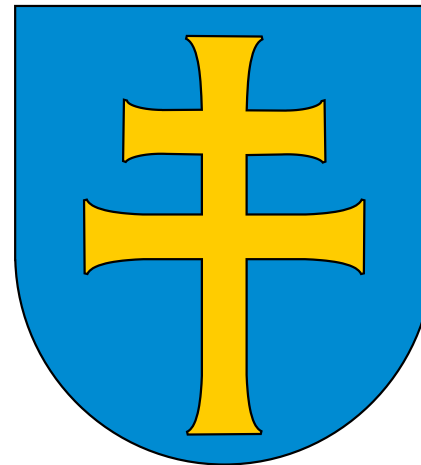

## 1.3 Flaga powiatu - zasady użycia

Zasady i warunki używania flagi powiatu kieleckiego określone zostały w uchwale nr XIX/56/2016 Rady Powiatu w Kielcach z dnia 26 września 2016 r.

1. Flaga powiatu kieleckiego może być umieszczana na budynkach i obiektach, a także w innych godnych miejscach przy okazji świąt i rocznic państwowych, rocznic upamiętniających istotne wydarzenia w dziejach powiatu, innych wydarzeń o szczególnym znaczeniu lokalnym.
2. Flagę powiatu umieszcza się na budynkach lub przed budynkiem będącym siedzibą Starostwa Powiatowego w Kielcach.
3. W dniach żałoby narodowej flagę powiatu kieleckiego opuszcza się do połowy masztu. Starosta kielecki może zarządzić opuszczenie flagi w innych przypadkach, niż żałoba narodowa.

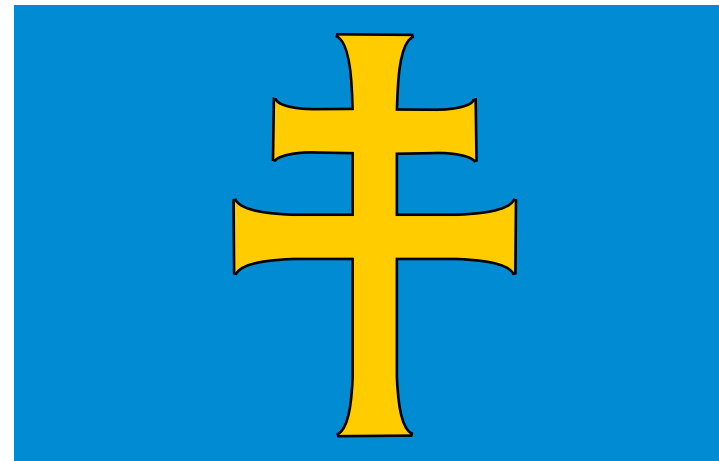

# 1.4 Konstrukcja herbu

Na konstrukcję logotypu składają się kompozycja linii układająca się w tarczę oraz podwójny krzyż patriarchalny.

Relacje między poszczególnymi elementami są ściśle określone i nie wolno ich naruszać. Przy jakichkolwiek zmianach wielkości logo, bezwzględnie należy zachować ostrożność, aby nie naruszyć jego proporcjonalności.

Konstrukcja logotypu została stworzona na siatce o wielkości jednego kwadratu 5mm x 5mm.

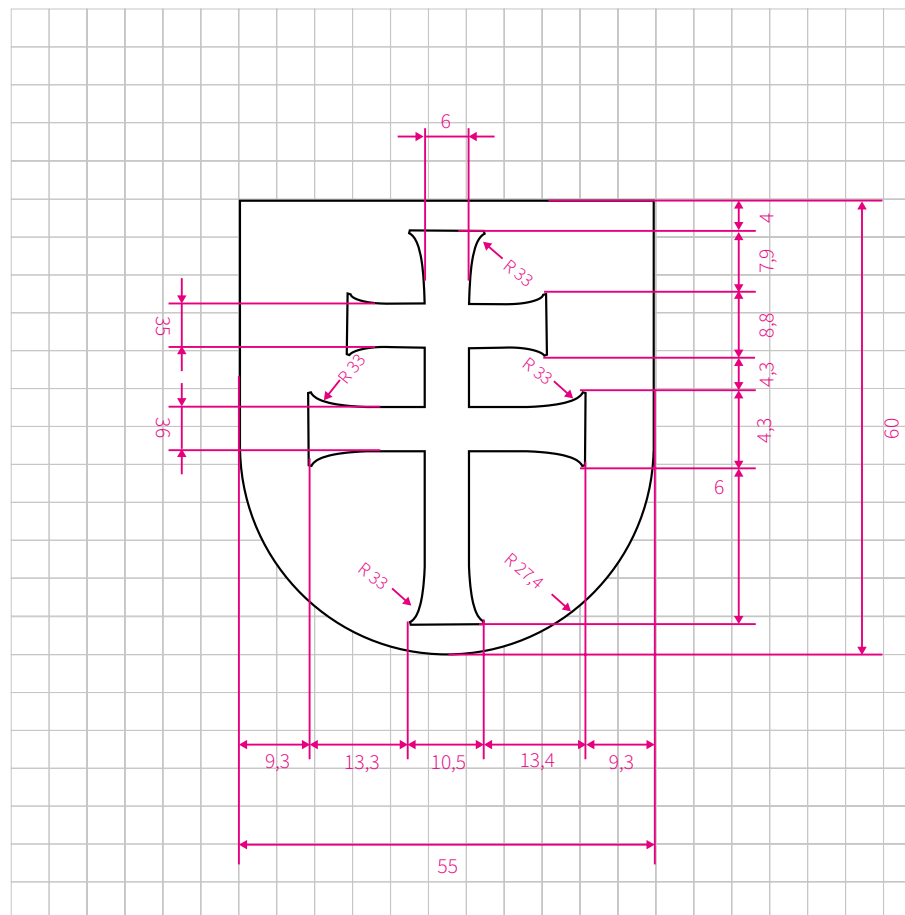



## 1.5 Logotyp powiatu kieleckiego

Logotyp powiatu kieleckiego składa się z herbu powiatu oraz graficznego zapisu nazwy, pisanej nowoczesnym bezszeryfowym krojem pisma.

Logotyp występuje w formie podstawowej oraz w wersji poziomej.

Logotyp - wersja podstawowa

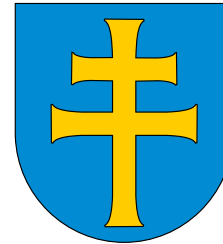

**POWIAT  
KIELECKI**

Logotyp - wersja pozioma

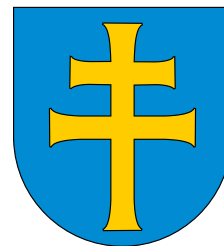

**POWIAT  
KIELECKI**

## 1.6 Pole ochronne znaku

Usystematyzowanie pola ochronnego znaku w księdze identyfikacji oraz jego konsekwentne przestrzeganie stanowią gwarancję czytelności, rozpoznawalności oraz integralności logotypu. Pole ochronne to obszar wokół znaku, wolny od jakichkolwiek ingerencji wizualnych. Służy zachowaniu bezpiecznej przestrzeni, pozwalającej na skuteczne, wizualne oddziaływanie formy graficznej logotypu.

Szerokość pola ochronnego logotypu powiatu kieleckiego wyznacza kwadrat o bokach równych wysokości umieszczonej w tarczy herbowej górnej części podwójnego krzyża.

Sposób wyznaczania pola ochronnego należy stosować dla logotypu, herbu oraz flagii powiatu kieleckiego, logotypu Starostwa Powiatowego w Kielcach, logotypów wydziałowych.

Wartość minimalna oznacza najmniejszą, dopuszczalną wielkość znaku stosowaną w materiałach powielanych technikami poligraficznymi. Wielkość znaku w środowisku ekranowym uzależniona jest zawsze od rozdzielczość monitora bądź wyświetlacza. W tym wypadku obowiązuje prymat czytelności i rozpoznawalności wszystkich zasadniczych elementów znaku graficznego.

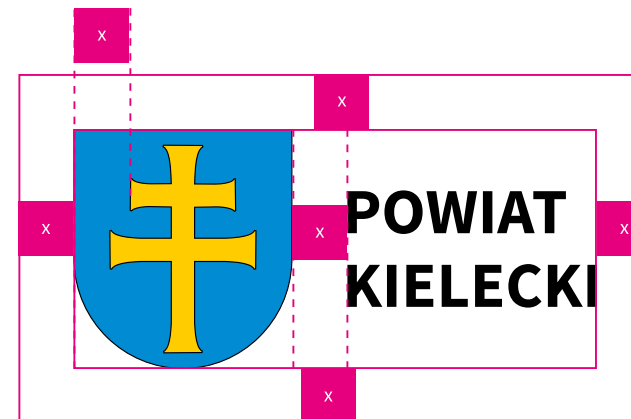
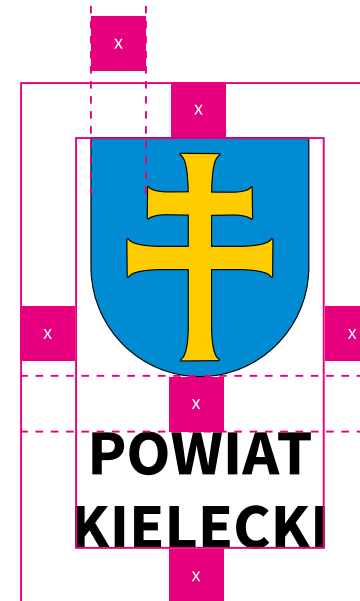

Wielkość minimalna

8 mm



14 mm

# 1.7 Konstrukcja logotypu

Konstrukcja logotypu składa się z linii układających się w tarczę i podwójny krzyż patriarchalny oraz graficznego zapisu nazwy pisanej nowoczesnym bezszeryfowym krojem pisma.

Relacje między poszczególnymi elementami są ściśle określone i nie wolno ich naruszać. Przy jakichkolwiek zmianach wielkości logo, bezwzględnie należy zachować ostrożność, aby nie naruszyć jego proporcjonalności.

Konstrukcja logotypu została stworzona na siatce o wielkości jednego kawdratu 5mm x 5mm.

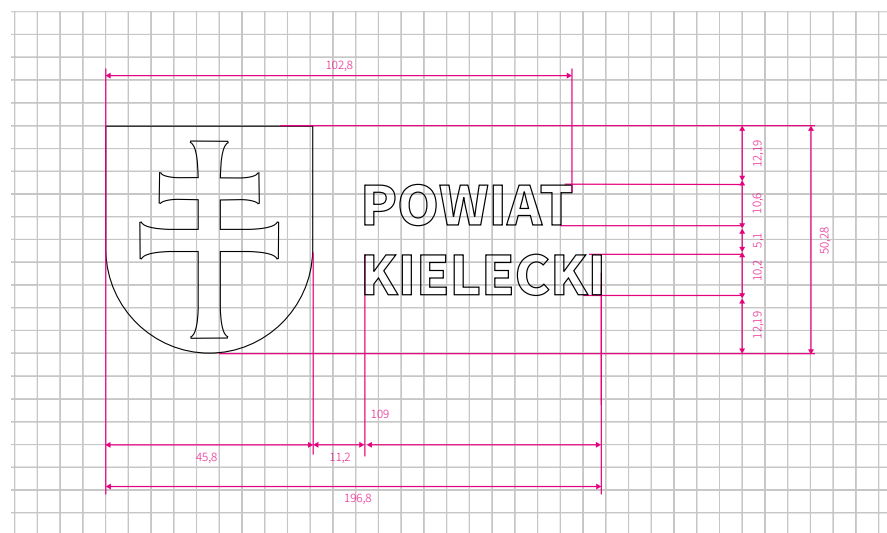
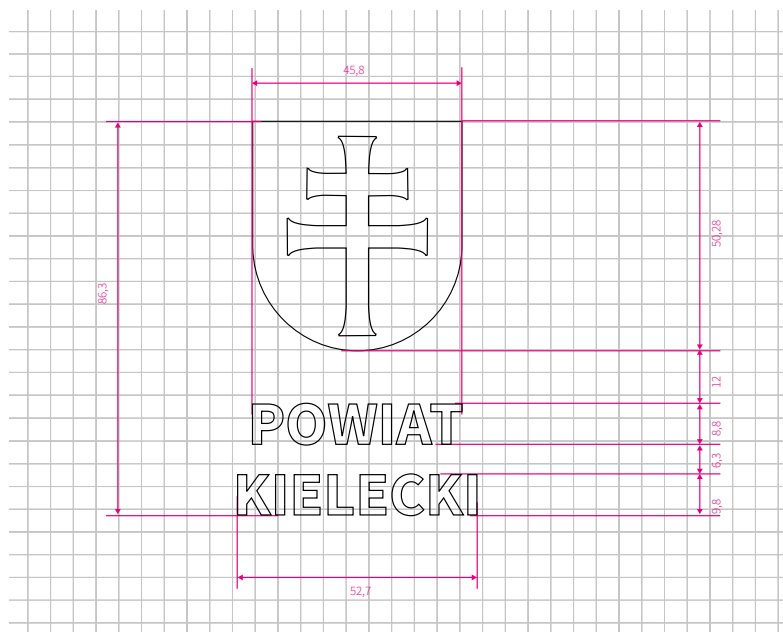







# 1.8 Kolorystyka

Błękit, złoto, czerń są podstawowymi kolorami powiatu kieleckiego. Stosuje się je w herbie, fladze, logotypie.

Kolor czerwony i czarny (pasiak świętokrzyski) jest kolorem uzupełniającym, występuje w identyfikacji wizualnej. Kolory należy stosować wszędzie tam, gdzie występuje taka potrzeba.

Hot-stamping (złocenie) należy stosować w przypadku uszlachetnienia druku np. dyplomów, listów gratulacyjnych itp.

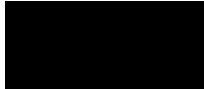
Symbolika kolorów w herbie powiatu kieleckiego przedstawia się następująco:  
barwa złota – świetność, doskonałość, mądrość, szacunek, wybitność  
barwa błękitna – wierność, skromność, oddanie.

	CMYK	Pantone	RGB	RAL	ORACAL
<b>Kolory podstawowe</b>					
	100,20,0,0	639	0,139,210	5012	547
	0,20,100,0	123	254,203,0	1018	021
	0,0,0,100	PROCESS BLACK	30,30,30	9005	070
<b>Kolory uzupełniające</b>					
	15,100,100,0	186	205,22,25	3027	017
	0,0,0,100	PROCESS BLACK	30,30,30	9005	070
	0,0,0,70	PROCESS BLACK	111,111,110	7005	076
<b>Hot-stamping</b>					
					

## 1.9 Warianty kolorystyczne logotypu - wersja podstawowa achromatyczna i monochromatyczna (skala szarości)

Wersję monochromatyczną należy stosować tylko wtedy, gdy uzasadnia to metoda reprodukcji, np. na wydrukach możliwych tylko w skali szarości.

Wersje achromatyczne wolno stosować w uzasadnionych przypadkach, np. braku możliwości wykorzystania wersji kolorowej ze względów technicznych (tłoczenie, grawerunek itp.).

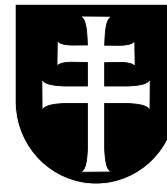

**POWIAT  
KIELECKI**

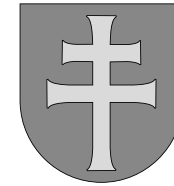

**POWIAT  
KIELECKI**



## 1.10 Warianty kolorystyczne logotypu - wersja pozioma achromatyczna i monochromatyczna (skala szarości)

Wersję monochromatyczną należy stosować tylko wtedy, gdy uzasadnia to metoda reprodukcji, np. na wydrukach możliwych tylko w skali szarości.

Wersje achromatyczne wolno stosować w uzasadnionych przypadkach, np. braku możliwości wykorzystania wersji kolorowej ze względów technicznych (tłoczenie, grawerunek itp.).

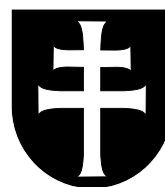

**POWIAT  
KIELECKI**



**POWIAT  
KIELECKI**



**POWIAT  
KIELECKI**

# 1.11 Warianty tła

Przy doborze tła dla logotypu powiatu kieleckiego należy pamiętać o zachowaniu maksymalnej czytelności znaku. Znak w żadnym wypadku nie może zlewać się z tłem. Najkorzystniejsze tła dla znaku to biel. Kolejne warianty tła dla logotypu pełnokolorowego to szarości do 30%. Na tłach powyżej 30% szarości należy stosować logotyp z białym podbiciem lub logotyp w wersji achromatycznej.

W przypadku tła wielokolorowych stosowanie znaku jest możliwe po wcześniejszym zastosowaniu białego podbicia oraz przejścia gradientowego. W przypadku stonowanego tła rekomenduje się, aby krycie wynosiło 60%. Wyraźne tło o intensywnej kolorystyce, na którym znak jest mniej widoczny, będzie wymagało krycia 80%. Jeśli istnieje konieczność użycia logotypu w wersji achromatycznej na wielokolorowym tle należy pamiętać o zachowaniu maksymalnej czytelności znaku oraz o zasadach wskazanych w księdze.

Powyższe zasady mają także zastosowanie w przypadku znaków występujących w układzie poziomym.



# 1.12 Niedozwolone wersje znaku

Stosowanie reguł dotyczących logotypu gwarantuje niezmienny obraz marki. Każde odejście od opisanych norm grozi deformacją symbolu i zniekształceniem informacji o marce. Powyższe ilustracje są przykładami nieprawidłowego użycia znaku, gdyż naruszają nadrzędną zasadę ich wizualnej spójności i czytelności. Niedozwolone wersje znaku dotyczą znaków uzupełniających, wydziałowych oraz znaków jednostek powiatu.

## Odejmowanie elementów od znaku.



**POWIAT  
KIELECKI**

### Zmiana proporcji logotypu.



**POWIAT  
KIELECKI**

### Zmiany kolorystyczne znaku.



**POWIAT  
KIELECKI**

### Deformacja znaku.



**POWIAT  
KIELECKI**

### Stosowanie w znaku innego kroju pisma.



**POWIAT  
KIELECKI**

## Umieszczenie znaku na kolorowych tłach.





# 02

Logotyp  
w wersjach  
wydziałowych

## 2.1 Logotyp w wersjach wydziałowych

Simplifikacja herbu nazwy instytucji oraz nazwy wydziału.

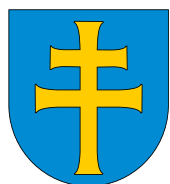

**Starostwo Powiatowe  
w Kielcach**



**Starostwo Powiatowe  
w Kielcach**

Wydział Rolnictwa, Leśnictwa  
i Ochrony Środowiska



**Starostwo Powiatowe  
w Kielcach**

Wydział Organizacji, Kadr  
i Spraw Obywatelskich



**Starostwo Powiatowe  
w Kielcach**

Wydział Zdrowia i Polityki Społecznej



**Starostwo Powiatowe  
w Kielcach**

Wydział Budżetu i Finansów



**Starostwo Powiatowe  
w Kielcach**

Wydział Informacji i Promocji



**Starostwo Powiatowe  
w Kielcach**

Wydział Budownictwa



**Starostwo Powiatowe  
w Kielcach**

Wydział Komunikacji i Transportu



**Starostwo Powiatowe  
w Kielcach**

Zespół ds. Zarządzania Kryzysowego  
i Bezpieczeństwa



**Starostwo Powiatowe  
w Kielcach**

Zespół ds. Edukacji



**Starostwo Powiatowe  
w Kielcach**

Zespół Radców Prawnych



**Starostwo Powiatowe  
w Kielcach**

Wydział Geodezji i Gospodarki  
Nieruchomościami



**Starostwo Powiatowe  
w Kielcach**

Powiatowy Rzecznik Konsumentów



**Starostwo Powiatowe  
w Kielcach**

Zespół ds. Informatyzacji Starostwa



**Starostwo Powiatowe  
w Kielcach**

Wydział Obsługi Infrastruktury



**Starostwo Powiatowe  
w Kielcach**

Geolog Powiatowy



**Starostwo Powiatowe  
w Kielcach**

Powiatowy Ośrodek Zatrudnienia  
i Rehabilitacji Osób Niepełnosprawnych



**Starostwo Powiatowe  
w Kielcach**

Powiatowy Zespół ds. Orzekania  
o Niepełnosprawności



**Starostwo Powiatowe  
w Kielcach**

Zespół Audytu Wewnętrznego

## 2.2 Warianty kolorystyczne logotypów wydziałowych - wersja podstawowa achromatyczna

Logotypy wydziałowe w wersji achromatycznej. Wersję monochromatyczną należy stosować tylko wtedy, gdy uzasadnia to metoda reprodukcji, np. na grawerunkach.

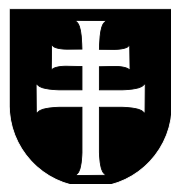

**Starostwo Powiatowe  
w Kielcach**



**Starostwo Powiatowe  
w Kielcach**

Wydział Organizacji, Kadr  
i Spraw Obywatelskich



**Starostwo Powiatowe  
w Kielcach**

Wydział Budżetu i Finansów



**Starostwo Powiatowe  
w Kielcach**

Wydział Budownictwa



**Starostwo Powiatowe  
w Kielcach**

Wydział Rolnictwa, Leśnictwa  
i Ochrony Środowiska



**Starostwo Powiatowe  
w Kielcach**

Wydział Zdrowia i Polityki Społecznej



**Starostwo Powiatowe  
w Kielcach**

Wydział Informacji i Promocji



**Starostwo Powiatowe  
w Kielcach**

Geolog Powiatowy



**Starostwo Powiatowe  
w Kielcach**

Powiatowy Zespół ds. Orzekania  
o Niepełnosprawności



**Starostwo Powiatowe  
w Kielcach**

Zespół ds. Informatyzacji Starostwa



**Starostwo Powiatowe  
w Kielcach**

Wydział Komunikacji i Transportu



**Starostwo Powiatowe  
w Kielcach**

Zespół ds. Edukacji



**Starostwo Powiatowe  
w Kielcach**

Wydział Geodezji i Gospodarki  
Nieruchomościami



**Starostwo Powiatowe  
w Kielcach**

Zespół ds. Zarządzania Kryzysowego  
i Bezpieczeństwa



**Starostwo Powiatowe  
w Kielcach**

Zespół Radców Prawnych



**Starostwo Powiatowe  
w Kielcach**

Powiatowy Rzecznik Konsumentów



**Starostwo Powiatowe  
w Kielcach**

Wydział Obsługi Infrastruktury



**Starostwo Powiatowe  
w Kielcach**

Powiatowy Ośrodek Zatrudnienia  
i Rehabilitacji Osób Niepełnosprawnych



**Starostwo Powiatowe  
w Kielcach**

Zespół Audytu Wewnętrzznego

## 2.3 Warianty kolorystyczne logotypów wydziałowych - wersja podstawowa achromatyczna w kontrze

Logotypy wydziałowe w wersji achromatycznej. Wersję achromatyczną w kontrze należy stosować tylko wtedy, gdy uzasadnia to metoda reprodukcji, np. na grawerunkach.



## 2.4 Warianty kolorystyczne logotypów wydziałowych - wersja podstawowa monochromatyczna

Wersję monochromatyczną należy stosować tylko wtedy, gdy uzasadnia to metoda reprodukcji, np. na wydrukach możliwych tylko w skali szarości.

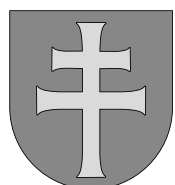

**Starostwo Powiatowe  
w Kielcach**



**Starostwo Powiatowe  
w Kielcach**

Wydział Organizacji, Kadr  
i Spraw Obywatelskich



**Starostwo Powiatowe  
w Kielcach**

Wydział Budżetu i Finansów



**Starostwo Powiatowe  
w Kielcach**

Wydział Budownictwa



**Starostwo Powiatowe  
w Kielcach**

Wydział Rolnictwa, Leśnictwa  
i Ochrony Środowiska



**Starostwo Powiatowe  
w Kielcach**

Wydział Zdrowia i Polityki Społecznej



**Starostwo Powiatowe  
w Kielcach**

Wydział Informacji i Promocji



**Starostwo Powiatowe  
w Kielcach**

Geolog Powiatowy



**Starostwo Powiatowe  
w Kielcach**

Powiatowy Zespół ds. Orzekania  
o Niepełnosprawności



**Starostwo Powiatowe  
w Kielcach**

Zespół ds. Informatyzacji Starostwa



**Starostwo Powiatowe  
w Kielcach**

Wydział Komunikacji i Transportu



**Starostwo Powiatowe  
w Kielcach**

Zespół ds. Edukacji



**Starostwo Powiatowe  
w Kielcach**

Wydział Geodezji i Gospodarki  
Nieruchomościami



**Starostwo Powiatowe  
w Kielcach**

Zespół ds. Zarządzania Kryzysowego  
i Bezpieczeństwa



**Starostwo Powiatowe  
w Kielcach**

Zespół Radców Prawnych



**Starostwo Powiatowe  
w Kielcach**

Powiatowy Rzecznik Konsumentów



**Starostwo Powiatowe  
w Kielcach**

Wydział Obsługi Infrastruktury



**Starostwo Powiatowe  
w Kielcach**

Powiatowy Ośrodek Zatrudnienia  
i Rehabilitacji Osób Niepełnosprawnych



**Starostwo Powiatowe  
w Kielcach**

Zespół Audytu Wewnętrznego

## 2.5 Znaki jednostek powiatu

Syplikacja herbu i jednostek powiatu.



POWIAT  
KIELECKI



POWIAT  
KIELECKI



POWIAT  
KIELECKI



POWIAT  
KIELECKI



POWIAT  
KIELECKI



POWIAT  
KIELECKI



POWIAT  
KIELECKI



POWIAT  
KIELECKI



POWIAT  
KIELECKI



Świętokrzyskie Centrum  
Matki i Noworodka  
Szpital Specjalistyczny w Kielcach



POWIAT  
KIELECKI



POWIAT  
KIELECKI



## 2.6 Znaki jednostek powiatu

Symplikacja herbu i jednostek powiatu.



POWIAT  
KIELECKI



POWIAT  
KIELECKI



POWIAT  
KIELECKI



POWIAT  
KIELECKI



POWIAT  
KIELECKI

Szpital Powiatowy  
w Chmielniku

Powiatowe Centrum  
Pomocy Rodzinie

Powiatowe Centrum  
Pomocy Rodzinie

Powiatowy Zespół Szkół  
w Bodzentynie

Rodzinny Dom Dziecka  
Nr 4 w Wójtostwie



POWIAT  
KIELECKI



POWIAT  
KIELECKI



POWIAT  
KIELECKI



POWIAT  
KIELECKI



POWIAT  
KIELECKI



POWIAT  
KIELECKI

Powiatowy Zarząd Dróg  
w Kielcach

Powiatowy Zespół Szkół  
w Łopusznie

Dom Pomocy Społecznej  
w Zgórsku

Rodzinny Dom Dziecka  
Nr 2 w Jaworzu

Dom Pomocy Społecznej  
w Łagiewnikach

Rodzinny Dom Dziecka  
Nr 1 w Woli Kopcowej

# 03

Materiały  
drukowane  
i biurowe



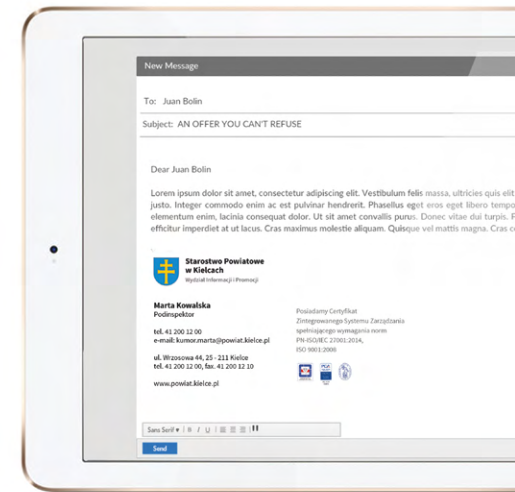
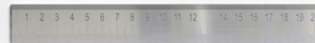
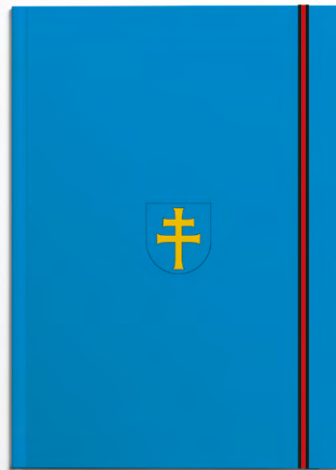
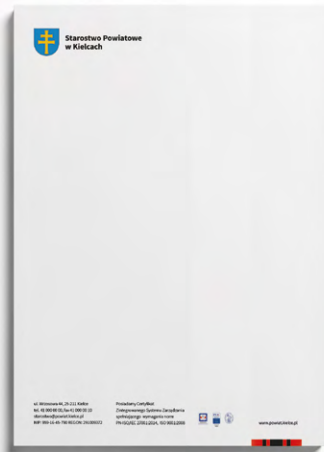

# 3.1 Typografia podstawowa i uzupełniająca

Podstawową rodziną krojów pism powiatu kieleckiego jest Source Sans Pro. Krój Source należy stosować do wszelkich podstawowych informacji tekstowych oraz wyróżnień, nagłówków i haseł w materiałach promocyjnych, dokumentach.

Fontem uzupełniającym jest rodzina Calibri, należy stosować go wszędzie tam, gdzie z przyczyn technicznych nie jest możliwe użycie podstawowej typografii.

## Source Sans Pro

AĄBCĆDEĘFGHIJKŁŁMNŃOPQÓRSSTUVWXYZZŻ  
aąbcćdeęfghijklłmnńopórsstuvwxyzzż  
12345678910@#\$\$%^&\*()\_+{}[]\|;:"<?.,/

## Source Sans Pro Light

AĄBCĆDEĘFGHIJKŁŁMNŃOPQÓRSSTUVWXYZZŻ  
aąbcćdeęfghijklłmnńopórsstuvwxyzzż  
12345678910@#\$\$%^&\*()\_+{}[]\|;:"<?.,/

## Source Sans Pro Regular

AĄBCĆDEĘFGHIJKŁŁMNŃOPQÓRSSTUVWXYZZŻ  
aąbcćdeęfghijklłmnńopórsstuvwxyzzż  
12345678910@#\$\$%^&\*()\_+{}[]\|;:"<?.,/

## Source Sans Pro Semibold

AĄBCĆDEĘFGHIJKŁŁMNŃOPQÓRSSTUVWXYZZŻ  
aąbcćdeęfghijklłmnńopórsstuvwxyzzż  
12345678910@#\$\$%^&\*()\_+{}[]\|;:"<?.,/

## Source Sans Pro Bold

AĄBCĆDEĘFGHIJKŁŁMNŃOPQÓRSSTUVWXYZZŻ  
aąbcćdeęfghijklłmnńopórsstuvwxyzzż  
12345678910@#\$\$%^&\*()\_+{}[]\|;:"<?.,/

## Source Sans Pro Extrabold

AĄBCĆDEĘFGHIJKŁŁMNŃOPQÓRSSTUVWXYZZŻ  
aąbcćdeęfghijklłmnńopórsstuvwxyzzż  
12345678910@#\$\$%^&\*()\_+{}[]\|;:"<?.,/

## Source Sans ExtraLight Italic

AĄBCĆDEĘFGHIJKŁŁMNŃOPQÓRSSTUVWXYZZŻ  
aąbcćdeęfghijklłmnńopórsstuvwxyzzż  
12345678910@#\$\$%^&\*()\_+{}[]\|;:"<?.,/

## Source Sans Pro Light Italic

AĄBCĆDEĘFGHIJKŁŁMNŃOPQÓRSSTUVWXYZZŻ  
aąbcćdeęfghijklłmnńopórsstuvwxyzzż  
12345678910@#\$\$%^&\*()\_+{}[]\|;:"<?.,/

## Source Sans Pro Italic

AĄBCĆDEĘFGHIJKŁŁMNŃOPQÓRSSTUVWXYZZŻ  
aąbcćdeęfghijklłmnńopórsstuvwxyzzż  
12345678910@#\$\$%^&\*()\_+{}[]\|;:"<?.,/

## Source Sans Pro Semibold Italic

AĄBCĆDEĘFGHIJKŁŁMNŃOPQÓRSSTUVWXYZZŻ  
aąbcćdeęfghijklłmnńopórsstuvwxyzzż  
12345678910@#\$\$%^&\*()\_+{}[]\|;:"<?.,/

## Source Sans Pro Bold Italic

AĄBCĆDEĘFGHIJKŁŁMNŃOPQÓRSSTUVWXYZZŻ  
aąbcćdeęfghijklłmnńopórsstuvwxyzzż  
12345678910@#\$\$%^&\*()\_+{}[]\|;:"<?.,/

## Source Sans Pro Black Italic

AĄBCĆDEĘFGHIJKŁŁMNŃOPQÓRSSTUVWXYZZŻ  
aąbcćdeęfghijklłmnńopórsstuvwxyzzż  
12345678910@#\$\$%^&\*()\_+{}[]\|;:"<?.,/

## Calibri Light

AĄBCĆDEĘFGHIJKŁŁMNŃOPQÓRSSTUVWXYZZŻ  
aąbcćdeęfghijklłmnńopórsstuvwxyzzż  
12345678910@#\$\$%^&\*()\_+{}[]\|;:"<?.,/

## Calibri Regular

AĄBCĆDEĘFGHIJKŁŁMNŃOPQÓRSSTUVWXYZZŻ  
aąbcćdeęfghijklłmnńopórsstuvwxyzzż  
12345678910@#\$\$%^&\*()\_+{}[]\|;:"<?.,/

## Calibri Bold

AĄBCĆDEĘFGHIJKŁŁMNŃOPQÓRSSTUVWXYZZŻ  
aąbcćdeęfghijklłmnńopórsstuvwxyzzż  
12345678910@#\$\$%^&\*()\_+{}[]\|;:"<?.,/

## Calibri Light Light Italic

AĄBCĆDEĘFGHIJKŁŁMNŃOPQÓRSSTUVWXYZZŻ  
aąbcćdeęfghijklłmnńopórsstuvwxyzzż  
12345678910@#\$\$%^&\*()\_+{}[]\|;:"<?.,/

## Calibri Light Italic

AĄBCĆDEĘFGHIJKŁŁMNŃOPQÓRSSTUVWXYZZŻ  
aąbcćdeęfghijklłmnńopórsstuvwxyzzż  
12345678910@#\$\$%^&\*()\_+{}[]\|;:"<?.,/

## Calibri Bold Italic

AĄBCĆDEĘFGHIJKŁŁMNŃOPQÓRSSTUVWXYZZŻ  
aąbcćdeęfghijklłmnńopórsstuvwxyzzż  
12345678910@#\$\$%^&\*()\_+{}[]\|;:"<?.,/

## 3.2 Papier firmowy urzędowy

Format: A4 - 210 mm x 297 mm.

Font: Source Sans Light, dla treści wprowadzanej w programach biurowych Calibri Light.

1. Source Sans Light - 8,5 pkt, interlinia 12 pkt, wyrównanie do lewej.
2. Source Sans Light - 8,5 pkt, wyrównanie do prawej.

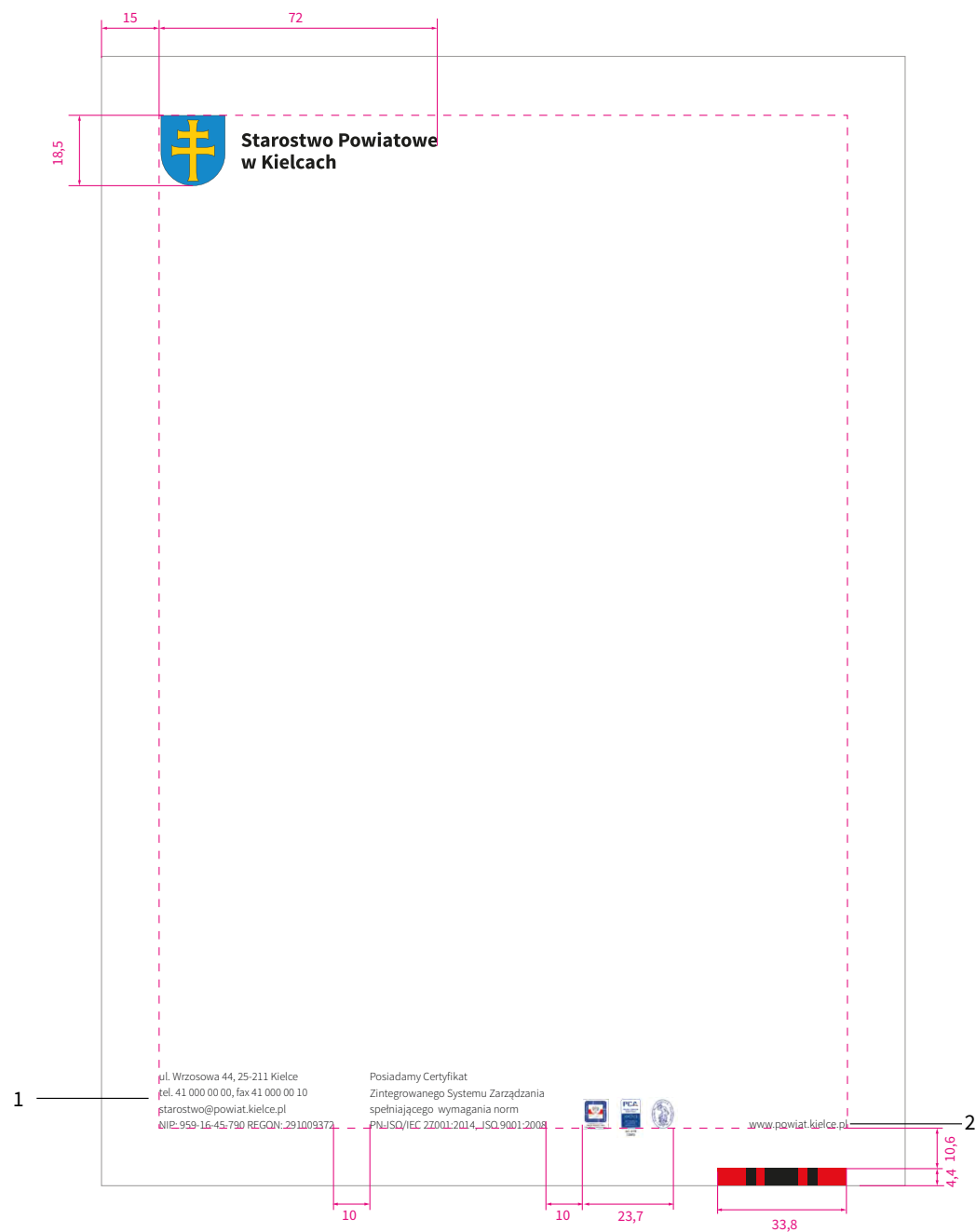

## 3.3 Wizytówka

Wymiar wizytówek jest wielkością stałą. Informacje tekstowe oraz elementy graficzne są umiejscowione według przedstawionych zasad.

Format: 90 mm x 50 mm.

Font: Source Sans.

1. Source Sans Pro Semibold - 9 pkt, wyrównanie do lewej.
2. Source Sans Sans Light - 6,4 pkt, interlinia 12 pkt, wyrównanie do lewej.
3. Source Sans Sans Light - 7,4 pkt, interlinia 10 pkt, wyrównanie do lewej.

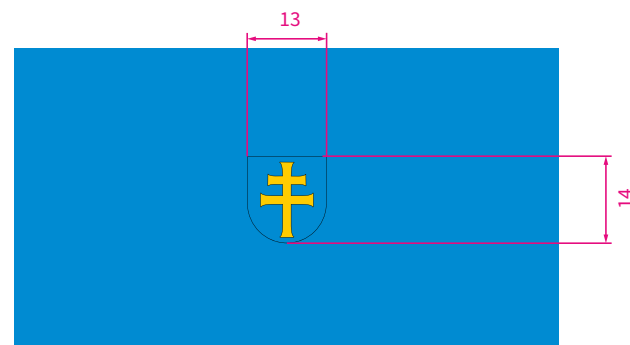

## 3.4 Papier firmowy okolicznościowy

Format: A4 - 210 mm x 297 mm.

Logotyp na papierze okolicznościowym wykonany jest z kolorów PANTONE oraz złotego hot-stampingu (kolory zostały opisane w księdze znaku na str. 12).

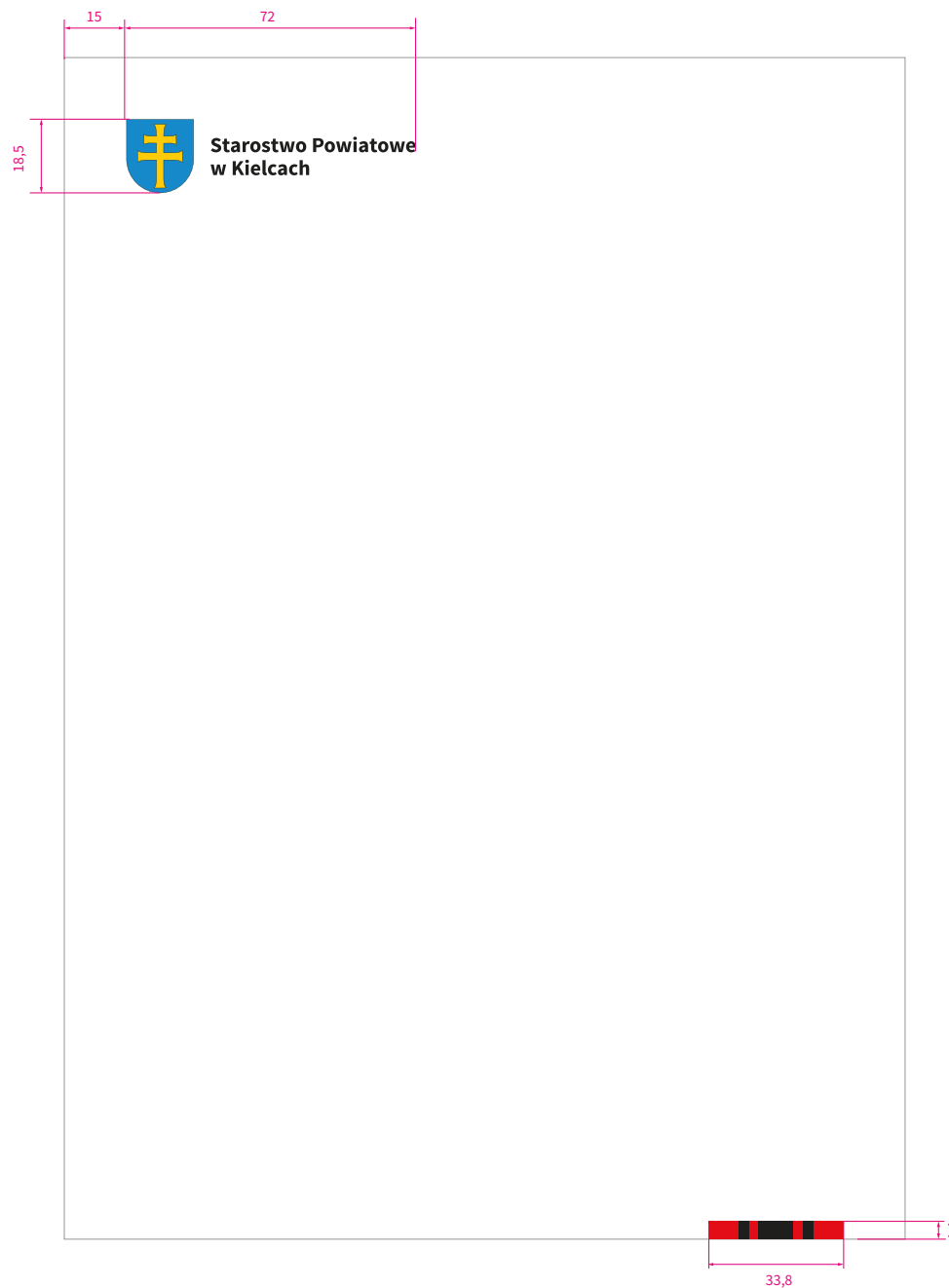

## 3.5 Papier firmowy jednostek podległych

Format: A4 - 210 mm x 297 mm.

Papier firmowy jednostek podległych składa się z logotypu powiatu kieleckiego oraz logotypu jednostki podległej, oddzielonych od siebie wyśrodkowaną linią o grubości 5 mm. Wysokość oraz szerokość logotypów powinna być proporcjonalna względem siebie.

Sposób konstrukcji dotyczy znaków wszystkich jednostek podległych.

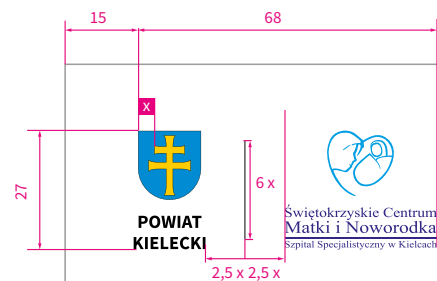

## 3.6 Koperta urzędowa

Format: DL - 220 mm x 110 mm.

Font: Source Sans Light

1. Source Sans Light - 8 pkt,  
interlinia 11 pkt, wyrównanie do lewej.

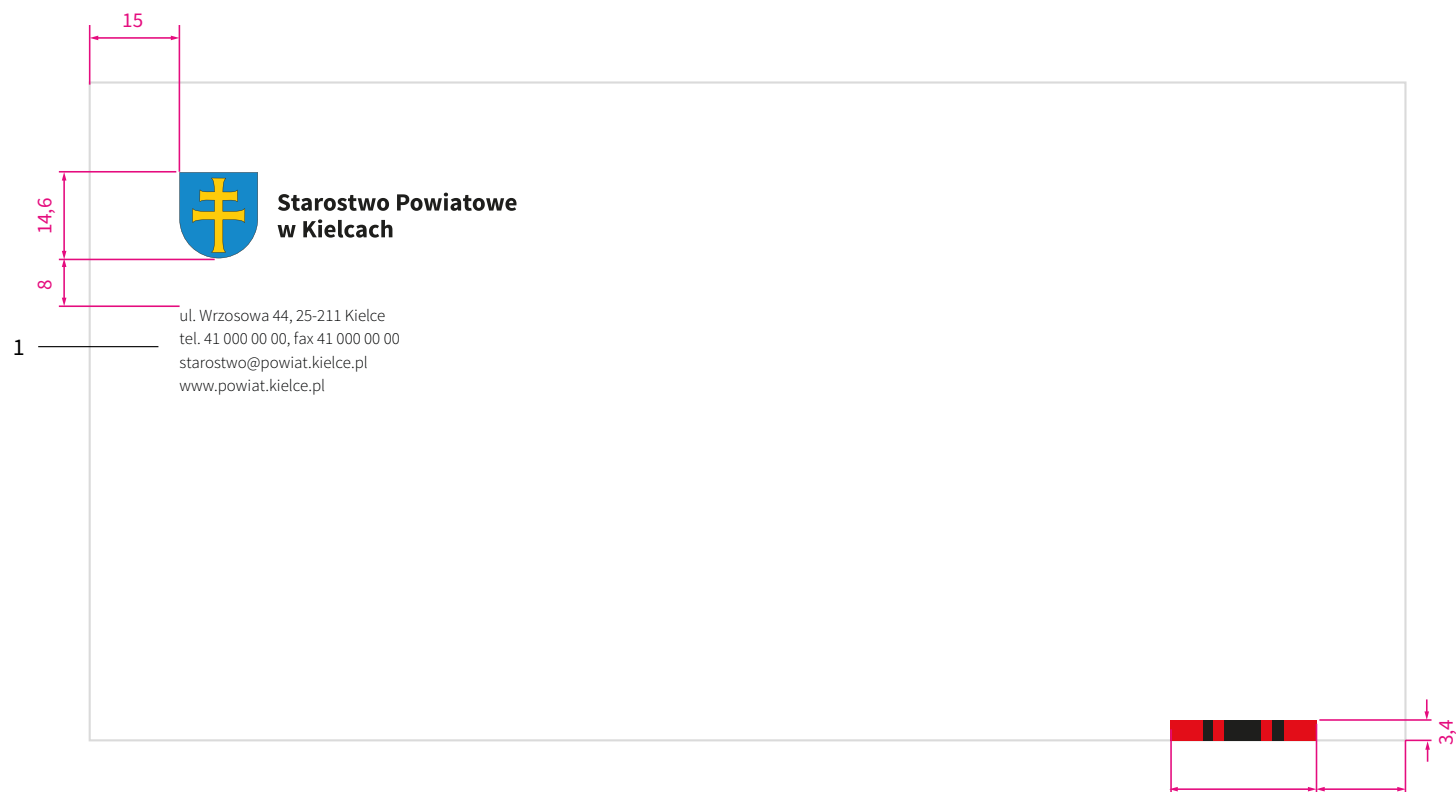

# 3.7 Teczka

Teczka na dokumenty A4

Font: Source Sans.

1. Source Sans Pro Light - 12 pkt, interlinia 15 pkt, wyrównanie do lewej.

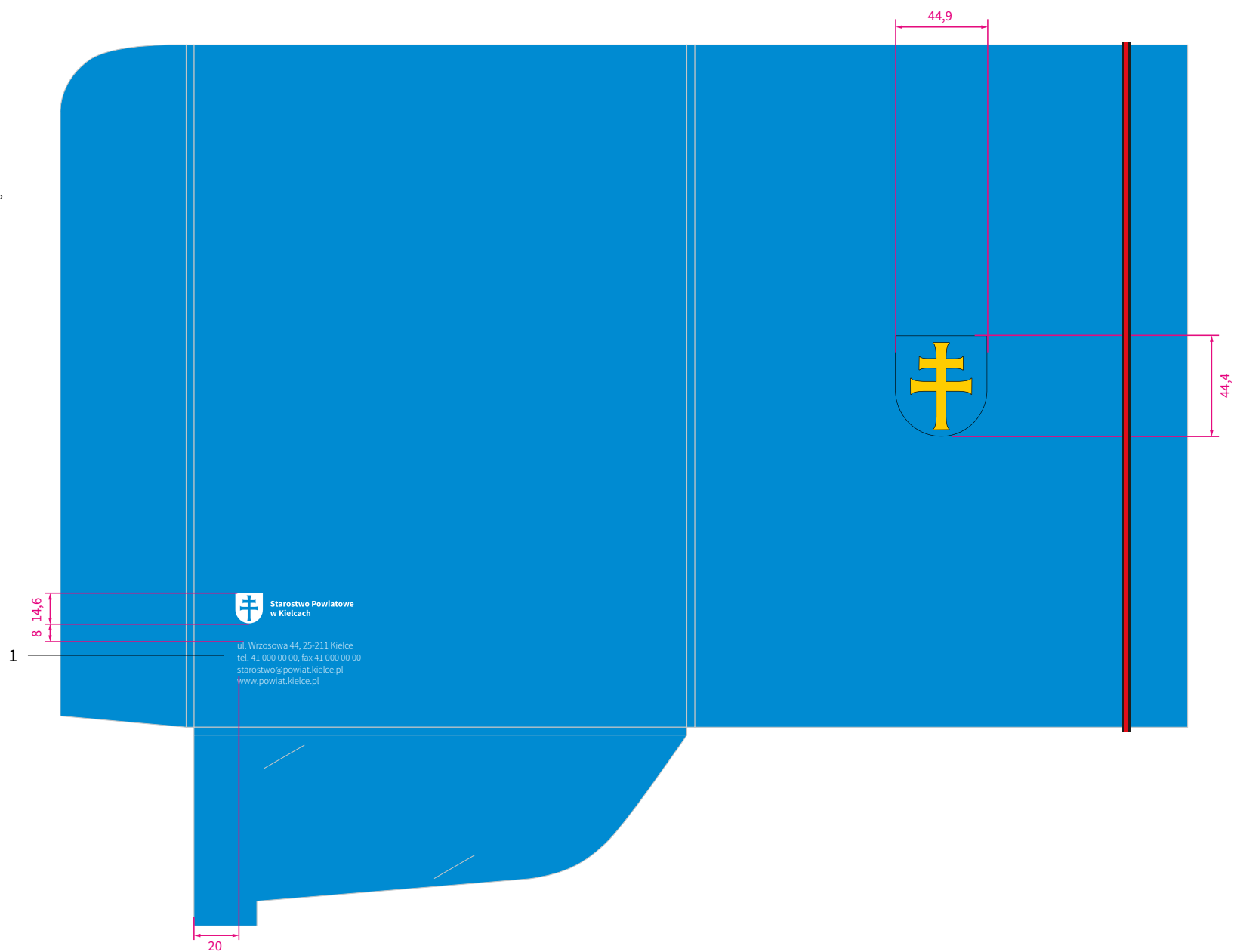



## 3.8 Dyplom

Format: A4 - 210 mm x 297 mm.

Logotyp wykonany jest kolorem z palety pantone, złotego hot-stampingu ( kolory zostały opisane w księdze znaku na str. 12 ) oraz tłoczenia.

Wzór na dyplomie można wykonać metoda tłoczenia wraz z hot-stampingiem. Na dole dyplomu znajduje się miejsce na pieczęć.

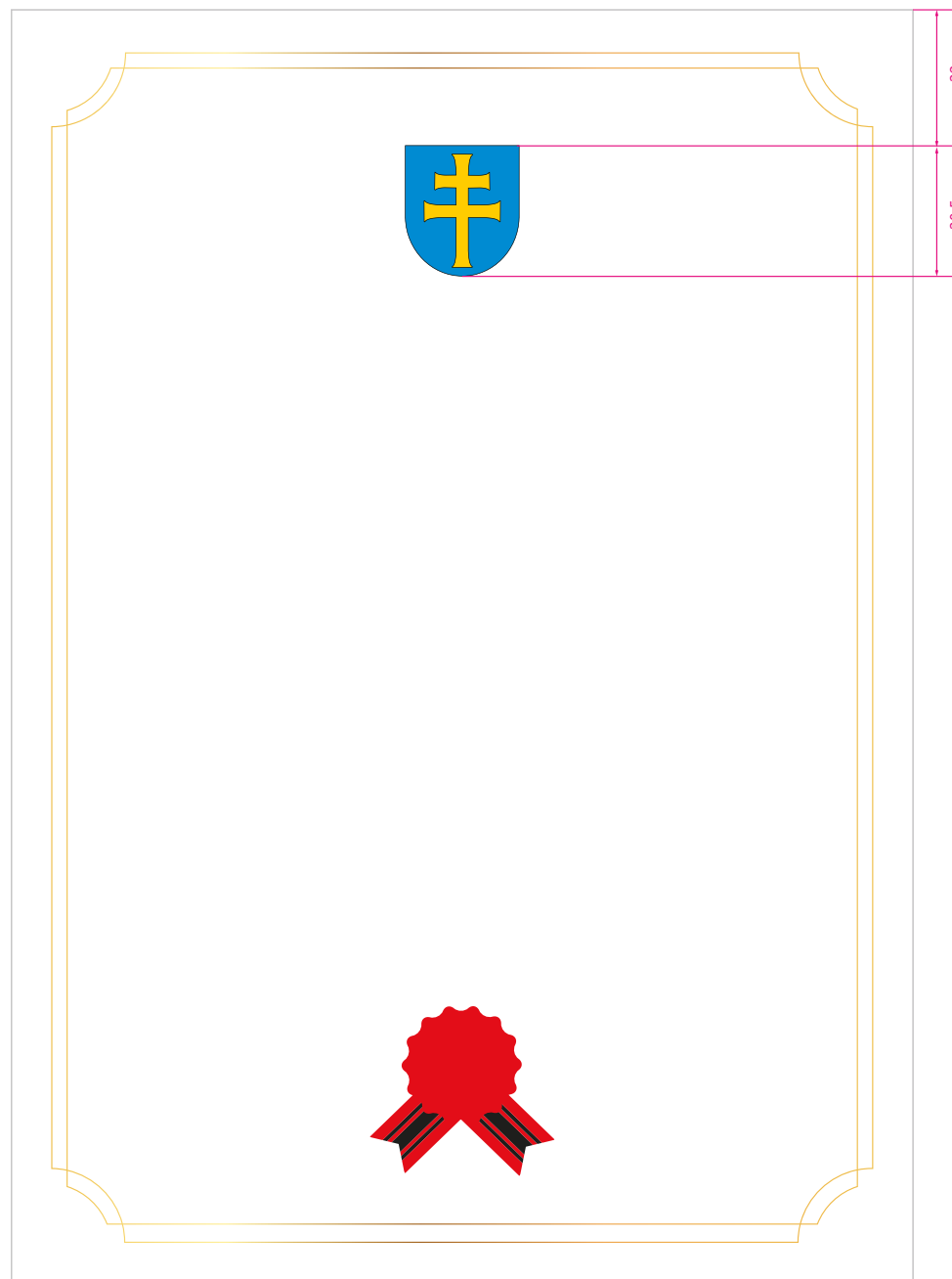

# 3.9 List gratulacyjny

Format: A4 - 210 mm x 297 mm.

Logotyp wykonany jest kolorem z palety pantone, złotego hot-stampingu ( kolory zostały opisane w księdze znaku na str. 12 ) oraz tłoczenia.

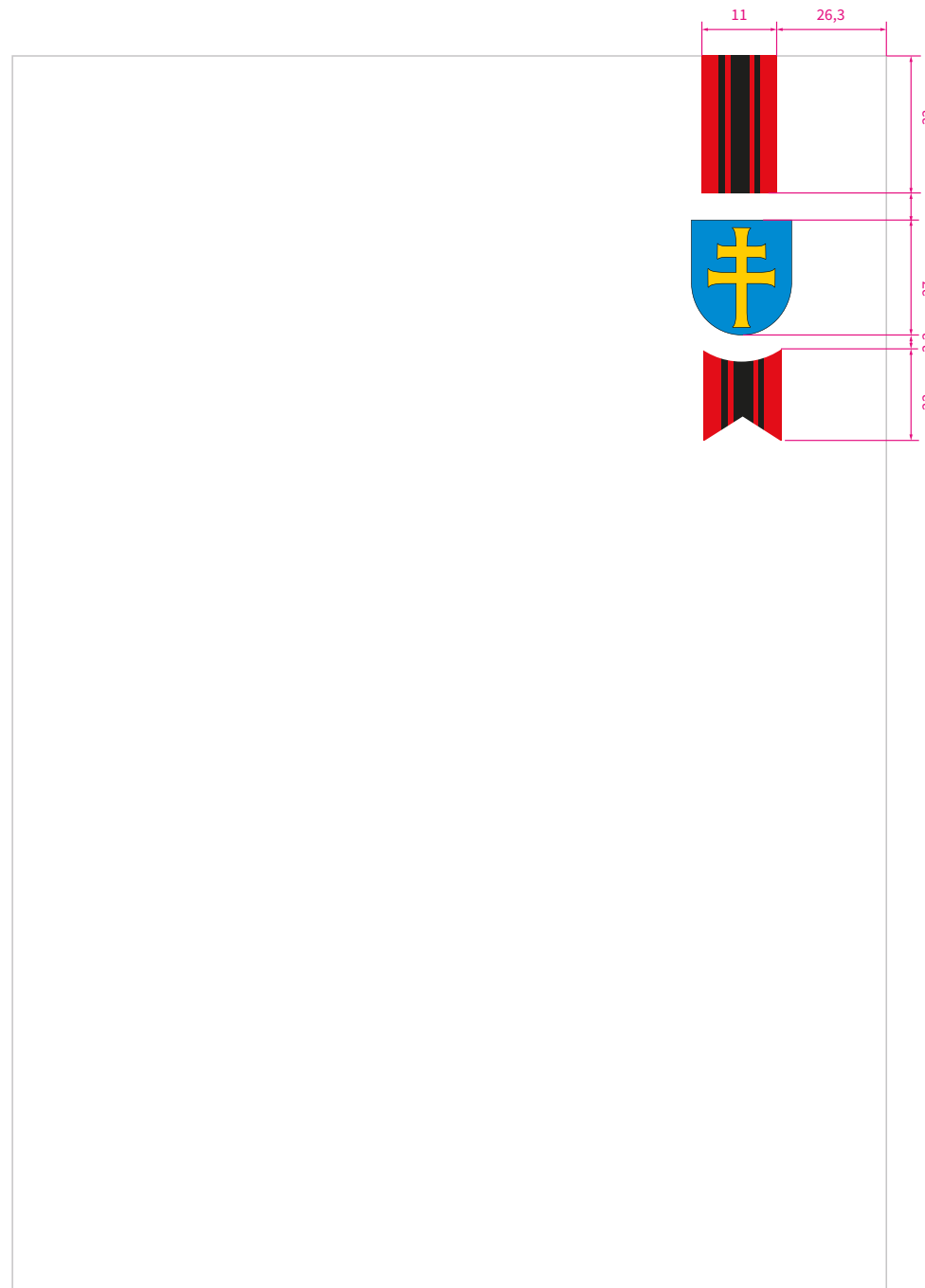

# 3.10 Wizytownik

Format: 93 mm x 5 mm.

Herb wyśrodkowany, nadrukowany metodą graweru.

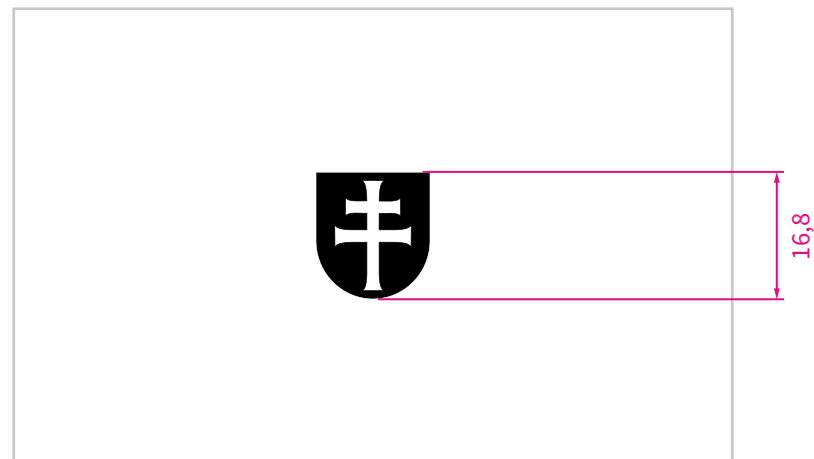

## 3.11 Projekt roll-upu

Format: 85 cm x 200 cm.

Fotografie zamieszczone w niniejszym manualu pochodzą ze strony [www.powiat.kielce.pl](http://www.powiat.kielce.pl). Użycie zdjęcia wymaga zgody na udostępnienie wizerunku.



## 3.12 Projekt banerów reklamowych

Fotografie zamieszczone w niniejszym manualu są darmowe do użytku komercyjnego, nie wymagają przypisania.

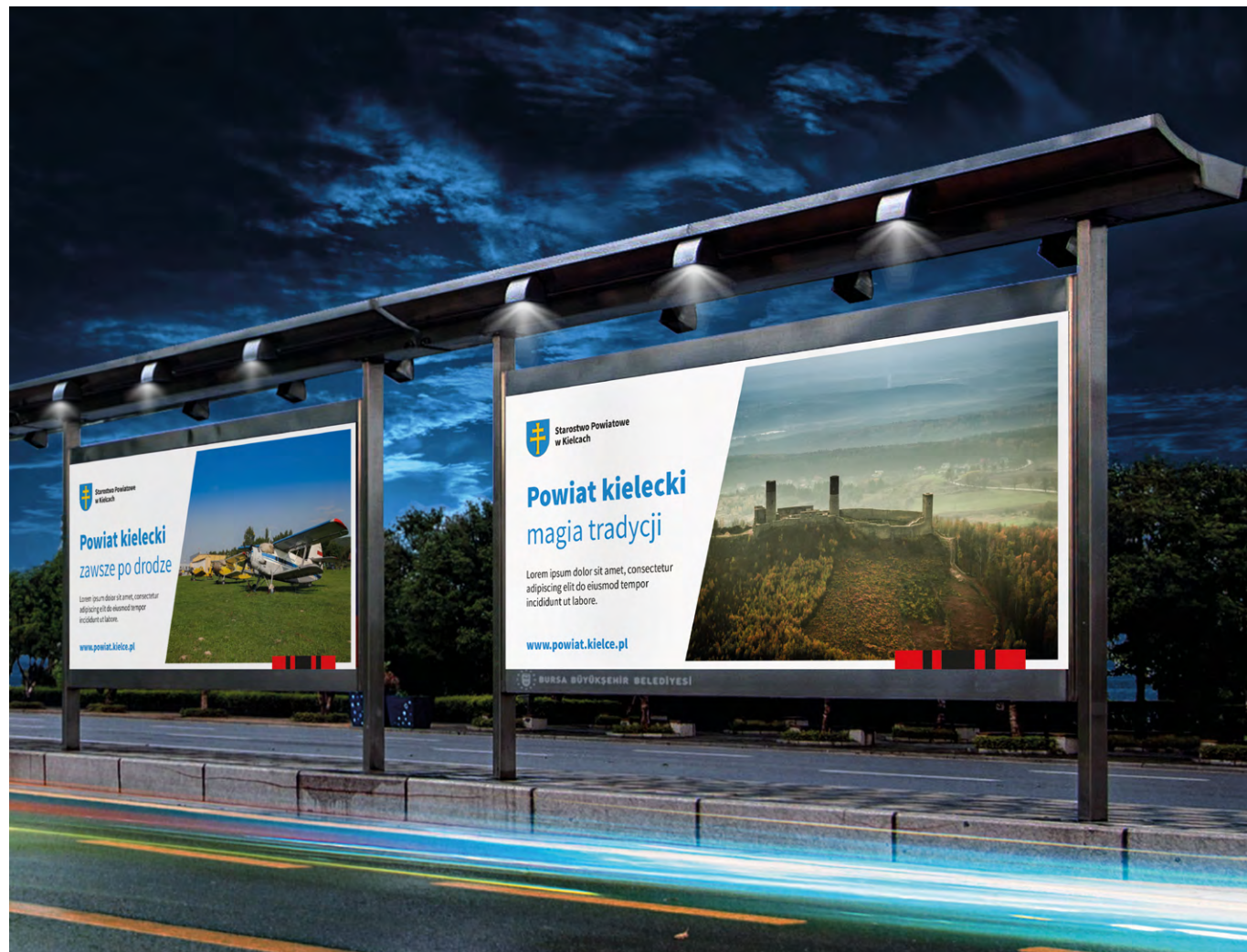

## 3.13 Slogan promocyjny

Przykładowe hasła promocyjne.

Powiat kielecki zawsze po drodze

Powiat kielecki ze smakiem

Powiat kielecki z tradycją

Powiat kielecki z tradycją w przyszłość

Powiat kielecki magia tradycji

Powiat kielecki z duszą

Powiat kielecki przeżyj to

Powiat kielecki „Lubię to”

Powiat kielecki z szacunku do tradycji

Powiat kielecki z szacunkiem do tradycji

# 3.14 Karta rejestracji czasu pracy. Identyfikator

Format: 85 mm x 55 mm.

Format: 90 mm x 50 mm.

Font: Source Sans.

1. Source Sans Pro Semibold - 13 pkt, wyrównanie do lewej.
2. Source Sans Sans Light - 10 pkt, interlinia 12 pkt, wyrównanie do lewej.
3. Source Sans Sans Light - 11 pkt, wyrównanie do lewej.

Karta rejestracji czasu pracy oraz identyfikator posiadają ten sam layout.

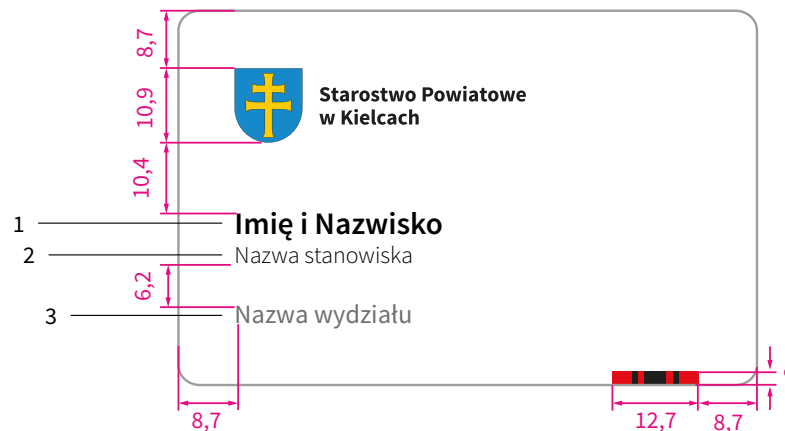
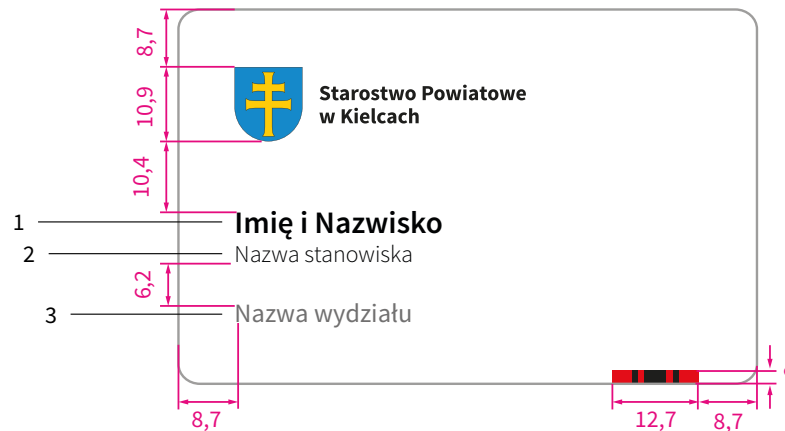

## 3.15 Stopka do e-maila

W treści e-maila oraz w stopce e-maila używa się typografii multimediiów.

Font: Calibri.

1. Calibri Bold - 10 pkt,
2. Calibri Regular - 9 pkt.
3. Calibri Regular - 9 pkt.
4. Calibri Regular - 8,5 pkt.

Uwaga!

Wielkości fontów są rekomendowane, mogą być powiększone lub zmniejszone w zależności od potrzeb, z zachowaniem czytelności i estetyki.



**Starostwo Powiatowe  
w Kielcach**

Wydział Informacji i Promocji

1 — **Imię i Nazwisko**

2 — Nazwa stanowiska

tel. 41 200 12 00

e-mail: [kumor.marta@powiat.kielce.pl](mailto:kumor.marta@powiat.kielce.pl)

3 — ul. Wrzosowa 44, 25 - 211 Kielce  
tel. 41 200 12 00, fax. 41 200 12 10

[www.powiat.kielce.pl](http://www.powiat.kielce.pl)

Posiadamy Certyfikat  
Zintegrowanego Systemu Zarządzania  
spełniającego wymagania norm \_\_\_\_\_ 4  
PN-ISO/IEC 27001:2014,  
ISO 9001:2008





# 04

komunikacja  
wewnętrzna  
i zewnętrzna

## 4.1 Tabliczka informacyjna przydrzwiowa

 <p><b>Starostwo Powiatowe w Kielcach</b> Wydział Informacji i Promocji</p>	<p><b>Powiatowy Inspektorat Nadzoru Budowlanego w Kielcach</b></p>
<p><b>Imię i Nazwisko</b> Nazwa stanowiska</p> <p><b>Imię i Nazwisko</b> Nazwa stanowiska</p> <p><b>Imię i Nazwisko</b> Nazwa stanowiska</p> <p><b>314</b></p>	<p><b>Imię i Nazwisko</b> Nazwa stanowiska</p> <p><b>Imię i Nazwisko</b> Nazwa stanowiska</p> <p><b>34</b></p>

## 4.2 Tablica kierunkowa. Tablica informacyjjna

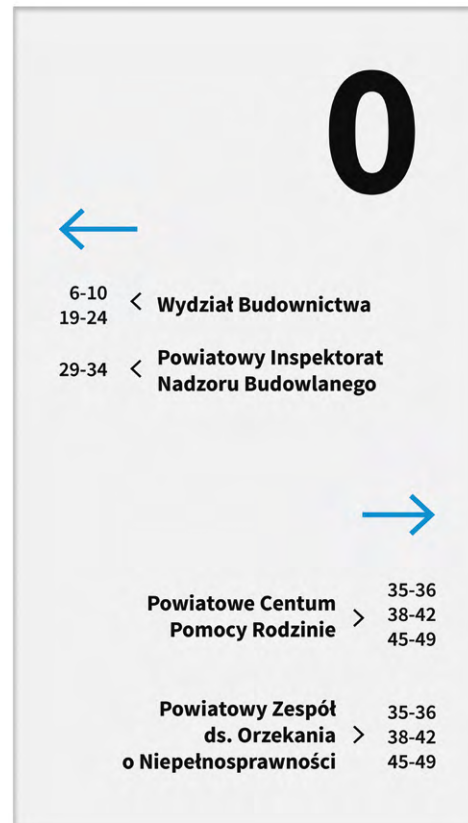

## 4.3 Tablica zewnętrzna



## 4.4 Przykład tablicy zewnętrznej na budynku jednostki powiatu kieleckiego

Na oznakowanie jednostek podległych, składa się logotyp powiatu kieleckiego oraz logotyp jednostki podległej oddzielony od siebie wyśrodkowaną linią. Grubość linii równa jest 2 x grubości obrysu herbu. Wysokość oraz szerokość logotypów, powinna być proporcjonalna względem siebie.

Sposób konstrukcji dotyczy znaków wszystkich jednostek podległych.



# 05

Gadżety  
promocyjne

# 5.1 Kubki



## 5.2 Ołówek





## 5.3 Długopis z grawerem

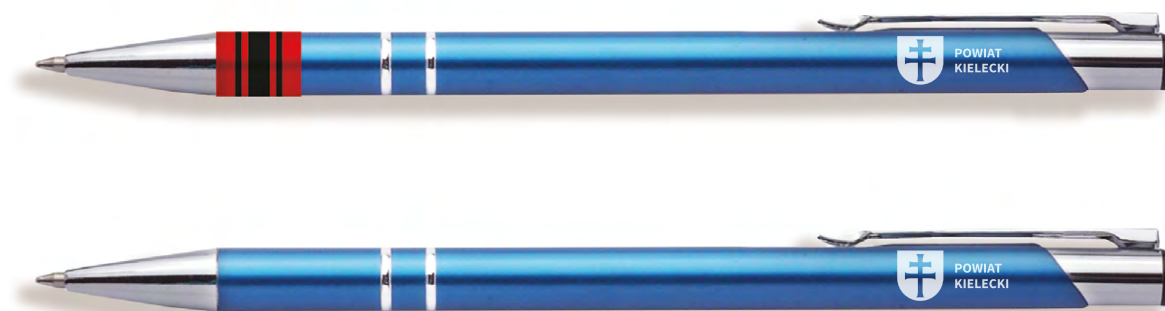

## 5.4 Pendrive





